

# Tefal COOK4ME Extra Crisp pokrov EY150830

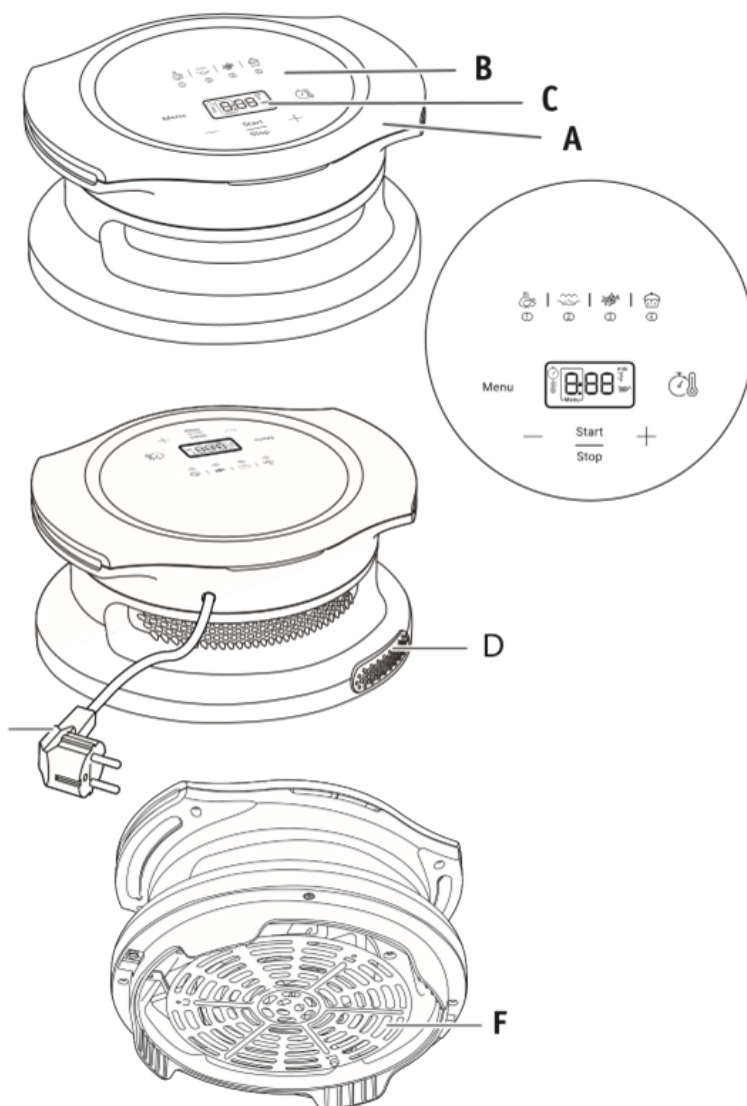

## OPIS

- A Ročaji
- B Digitalni panel z zaslonom na dotik
- C Prikaz časa/temperature
- D Odvod zraka
- E Kabel
- F Mrežica



## **SAMODEJNI NAČINI KUHANJA**

1. Praženje
2. Žar
3. Cvtlje z vročim zrakom
4. Peka

## **PRIPOROČILA**

1. Ta pokrov lahko uporabljate samo na izdelkih Cook4me, in sicer na posodi Cook4me, ki je nameščena na napravi Cook4me.
2. Naprave nikoli ne uporabljajte na drugih aparatih (plastika, steklo itd.).
3. Pred začetkom cikla kuhanja preverite stabilnost pokrova Extra Crisp na posodi Cook4me.
4. **OPOZORILO!** Da bi se izognili kakršni koli nevarnosti opeklin, aparat med prenašanjem držite v ravnem položaju in ga držite za ročaje.
5. **OPOZORILO!** Pri uporabi pokrova Extra Crisp naprava Cook4me ne sme biti vključena.
6. Po koncu kuhanja s pokrovom Extra Crisp in pred začetkom novega kuhanja s posodo Cook4me obvezno odstranite pokrov. Extra Crisp pokrov po končanem kuhanju vedno odstranite iz posode.
7. **OPOZORILO:** Pri kuhanju z aparatom Cook4me pokrova Extra Crisp ne uporabljajte kot pokrov.

## **PRED PRVO UPORABO**

1. Odstranite ves embalažni material.
2. Z naprave odstranite vse nalepke ali etikete.
3. Skledo in odstranljivo mrežico temeljito očistite z vročo vodo, nekaj tekočine za pomivanje posode in neabrazivno gobico.
4. Z vlažno krpo obrišite notranjost in zunanost aparata.

## **PRIPRAVA**

1. Napravo Cook4me postavite na ravno in stabilno delovno površino.
2. Pokrova Extra Crisp na kuhalniku Cook4me nikoli ne uporabljajte brez posode za kuhanje. Obrišite dno posode za kuhanje. Prepričajte se, da pod skledo ali na grelni plošči ni ostankov hrane ali tekočine. Nato posodo postavite tako, da ročaje posode namestite v zarez.
3. Na posodo Cook4me postavite pokrov Extra Crisp tako, da poravnate ročaja obeh naprav. Na aparat ne postavljajte nobenih drugih predmetov. Pokrov naprave Cook4me mora med uporabo pokrova Extra Crisp ostati odprt.
4. Preverite položaj kabla: ne sme se zatakni pod pokrov Extra Crisp ali med posodo Extra Crisp in odprt pokrov Cook4me. Naprava se ne bo vklopila.

## **UPORABA**

Čas kuhanja glavnih živil je naveden v razdelku "Navodila za kuhanje". Recepti v aplikaciji Cook4me vam pomagajo pri spoznavanju aparata.

1. Priključite napajalni kabel v električno vtičnico.
2. Živila položite v posodo.

Opomba: Nikoli ne napolnite posode preko oznake za raven MAX ali prekoračite največje količine, navedene v tabeli (glejte poglavje "Navodila za kuhanje"), saj bi to lahko vplivalo na kakovost končnega rezultata.

3. Nad posodo Cook4me postavite pokrov Extra Crisp.

Opozorilo: Med uporabo se ne dotikajte vročih delov aparata. Dotikati se je mogoče le zaslona in ročajev.

4. Za začetek kuhanja lahko izbirate med samodejnim načinom kuhanja ali izberete ročne nastavitve.

a. Ročne nastavitve:

- Nastavite temperaturo  z gumboma + in - na digitalnem zaslonu. Termostat omogoča nastavitve temperature od 70 do 200 °C.
- Nato nastavite zeleni čas kuhanja tako, da pritisnete gumb in prilagodite čas z gumboma + in -. Časovnik lahko nastavite za čas od 0 do 60 minut.
- Pritisnite gumb Start, da začnete kuhati z izbranimi nastavitvami temperature in časa.

Kuhanje se začne. Na zaslonu se izmenično prikazuje preostali čas kuhanja.

b. Samodejni način kuhanja:

- Na zaslonu pritisnite tipko MENU in izberite zeleni način kuhanja (ti načini so podrobno opisani v razdelku " Navodila za kuhanje").
- Način kuhanja potrdite s pritiskom na tipko Start. S tem se bo začel postopek kuhanja.
- Kuhanje se začne. Na zaslonu se bo izmenično prikazoval preostali čas kuhanja.
- Nekatera živila je treba na polovici časa kuhanja pretresti (glejte poglavje " Navodila za kuhanje"). Če želite hrano pretresti, pokrov odstranite iz posode. Da ne bi poškodovali nelepljive prevleke na posodi, za mešanje hrane uporabljajte samo lesene ali plastične pripomočke. Nato pokrov Extra Crisp postavite na posodo in pritisnite gumb Start , da ponovno začnete kuhati.

5. Po pretečenem času kuhanja se oglasi signal in temperatura se zniža. Odstranite pokrov iz posode in ga postavite na toplotno odporno površino.

6. Preverite, ali je hrana pripravljena. Če hrana še ni pripravljena, preprosto postavite pokrov Extra Crisp nazaj na posodo in nastavite časovnik za nekaj dodatnih minut.

7. Ko je hrana pripravljena, odstranite pokrov Extra Crisp.

Opozorilo: Ne obračajte pokrova Extra Crisp in se ne dotikajte vroče mrežice. Ne obračajte posode zaradi morebitnega odvečnega vročega olja.

Po cvrtju z vročim zrakom so posoda, pokrov Extra Crisp in hrana zelo vroči. Glede na vrsto hrane, ki se kuha v skledi, bodite previdni, saj lahko iz sklede uhaja para.

**Opomba:** po 3 minutah nedejavnosti naprava preklopi v stanje pripravljenosti, po 30 minutah nedejavnosti pa preklopi v način mirovanja. Za ponovni vklop pritisnite gumb .

## NAVODILA ZA KUHANJE

Spodnja preglednica vam pomaga izbrati osnovne nastavitve za hrano, ki jo želite pripraviti. Opomba: Spodnji časi kuhanja so le vodilo in se lahko razlikujejo glede na vrsto in serijo uporabljenega krompirja. Pri drugih živilih lahko na rezultate vplivajo velikost, oblika in blagovna znamka. Zato boste morda morali čas kuhanja nekoliko prilagoditi.

### NASVETI

- Manjša živila običajno potrebujejo nekoliko krajši čas kuhanja kot večja živila.
- Pretresanje živil na polovici časa kuhanja izboljša končni rezultat in pomaga preprečiti neenakomerno kuhanje.
- Za hrustljivost svežega krompirja dodajte nekaj olja. Ko dodate žlico olja, krompir ocvrte v nekaj minutah.

	Min in max količina (g)	Približni čas (min.)	Temperatura (°C)	Način kuhanja	Potrebno pretresanje *	Dodatno
<b>Krompir &amp; Pomfri</b>						
Zamrznjen pomfri (debelina 10 mm x 10 mm)	300 - 750 g	22 - 33 min	200 °C	French fries	Da	
Domač pomfri (8 x 8 mm)	301 - 750 g*	22 - 33 min	200 °C	French fries	Da	Dodajte 1 žlico olja
Zamrznjeni krompirjevi krhliji	300 - 750 g	22-33 min	200 °C	French fries	Da	
<b>Meso &amp; Perutnina</b>						
Fileji piščančjih prsi (brez kosti)	100 - 500 g	12 - 19 min	200 °C	Chicken		
Piščanec (cel)	1200 g	7 - 12 min	200 °C	Chicken		
<b>Peka</b>						

Mafini	4 x 100 g	18 - 22 min	160 °C	Muffin		Uporabite pekač ali posodo za peko**
Cook4me model za torto	700 - 900 g	50 min	160 °C	Muffin		Uporabite model za torto Cook4me

\*Pretresite na polovici kuhanja/peke.

\*\*V posodo postavite pekač.

POMEMBNO: Da bi preprečili poškodbe aparata, nikoli ne prekoračite največjih količin sestavin in tekočin, ki so navedene v navodilih za uporabo in receptih.

Kadar uporabljate mešanice, ki vzhajajo (na primer pri pecivu, piti ali mafinih), posoda pečice ne sme biti napolnjena več kot do polovice.

Za spletne recepte obiščite aplikacijo ali spletno stran [www.tefal.si](https://www.tefal.si) (povezava: <https://www.tefal.si/>).

## PRIPRAVA DOMAČEGA POMFRIJA

Za najboljše rezultate svetujemo uporabo zamrznjenega pomfrija. Če želite pripraviti domači pomfri, sledite spodnjim korakom.

1. Izberite vrsto krompirja, ki je priporočljiva za pripravo pomfrija. Krompir olupite in ga narežite na enako debele kose.
2. Krompirčke za vsaj 30 minut namočite v skledo s hladno vodo, ga odcedite in osušite s čisto, zelo vpojno brisačo. Nato jih obrišite s papirnato kuhinjsko brisačo. Krompir mora biti pred kuhanjem popolnoma suh.
3. V suho posodo vlijte 1 žlico olja (rastlinskega, sončničnega ali olivnega), nanj položite krompir in mešajte, dokler ni cel prekrit z oljem.
4. Z rokami ali s kuhinjskim pripomočkom odstranite krompir iz posode, tako da odvečno olje ostane v skledi. Krompirček položite v posodo Cook4me.  
Opomba: Posode z z oljem prevlečenim čipsom ne prevrnite naenkrat neposredno v Cook4me, sicer bo odvečno olje končalo na dnu sklede.
5. Ocvrite krompirček v skladu z navodili v razdelku Navodila za kuhanje.

## ČIŠČENJE

Napravo očistite po vsaki uporabi.

Za čiščenje ne uporabljajte kovinskih kuhinjskih pripomočkov ali abrazivnih čistilnih sredstev, saj lahko poškodujejo neprijemljivo prevleko.

1. Iztaknite vtič iz stenske vtičnice in počakajte, da se aparat ohladi.
2. Zunanost aparata obrišite z vlažno krpo.
3. Mrežico očistite z vročo vodo, nekaj tekočine za pomivanje posode in neabrazivno gobico. Za odstranitev preostale umazanije lahko uporabite tekočino za razmaščevanje.

**Opomba:** Naprava ni primerna za pomivanje v pomivalnem stroju.

4. Naprave ne potopite v vodo ali katero koli drugo tekočino.

## SHRANJEVANJE

1. Odklopite aparat iz električnega omrežja in pustite, da se ohladi.

2. Preprijajte se, da so vsi deli čisti in suhi.

3. Aparat shranjajte v vodoravni legi, ne da bi ga pokrili. Ne obračajte ga in nanj ne nalagajte drugih predmetov.